

STELO UNITA' DI GUIDA PER CILINDRI ISO 6431

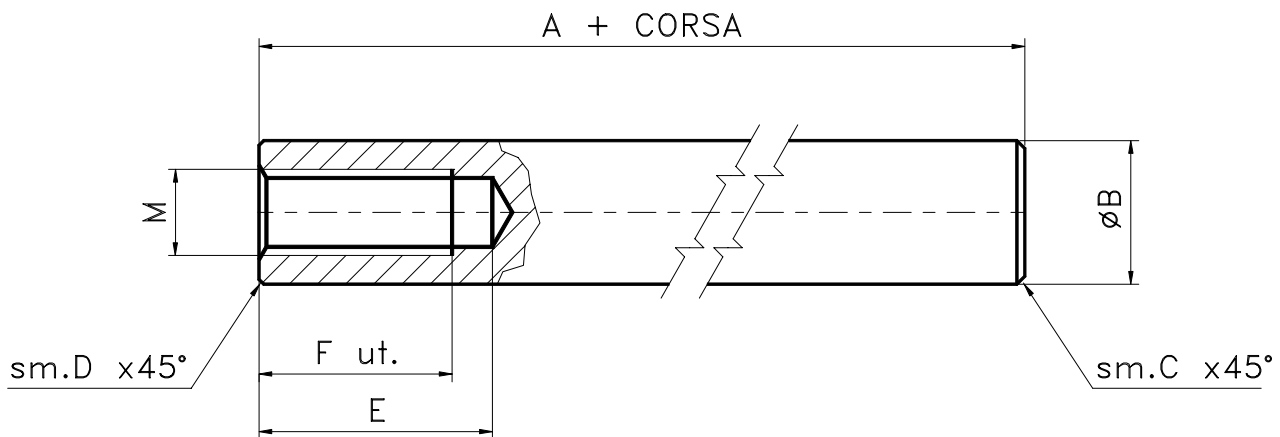

GUIDE TIPO "U"

ØCIL	A	B	M	C	D	E	F
12/16	63	8	M4	1	0.2	12	9
20/25	74	10	M5	1	0.2	16	15
32	97	12	M6	1.5	0.3	17	16
40	108	12	M6	1.5	0.3	17	16
50	118	16	M8	2	0.5	21	16
63	135	16	M8	2	0.5	21	16
80	156	20	M10	2	0.5	25	20
100	176	20	M10	2	0.5	25	20

GUIDE TIPO "H"

ØCIL	A	B	M	C	D	E	F
12/16	123	8	M4	1	0.2	12	9
20/25	150	10	M5	1	0.2	18	15
32	168	12	M6	1.5	0.3	20	16
40	183	16	M8	2	0.3	20	16
50	226	20	M10	2	0.5	25	20
63	226	20	M10	2	0.5	25	20
80	264	25	M10	2	0.5	25	20
100	264	25	M10	2	0.5	25	20



AZ Pneumatica S.r.l.

dis.

Silvio A.

N. DISEGNO

data

28 OTT 2005

Via Kennedy, 26 - 20020 MISINTO (Mi) - Tel. 02-96328519 Fax 02-96720095
Email: azpneu@tin.it



MODIFICHE

lunghezze - diametri	ang.	fil. GAS	fil. metr.	smussi non quotati	raggi non quot.	MODIF.	1	2	3	4	5	6	7	8	9	10
<30 30-70 >70			F M													
±0.1 ±0.15 ±0.2	±1*	classe B	H9 h9	0.2-0.3x45*	R0.2-0.3											

N.B. A termini di legge ci riserviamo la proprietà di codesto disegno con divieto di riprodurlo o di renderlo noto a terzi, senza nostra autorizzazione scritta.